

# 油 入 り 圧 力 計



油圧系統用 70MPa 圧力計

封入液により内部機構の摩耗を防ぐ振動下専用の圧力計

工業用ポンプ、コンプレッサー、油圧機器等の振動に対する耐久性を高めると同時に、指針のゆれを防いで測定値を速やかに判読できるよう、計器内部にグリセリンもしくはシリコンオイルを封入しています。

◆ 外 観 図 (例): B 形 φ100 油入り圧力計

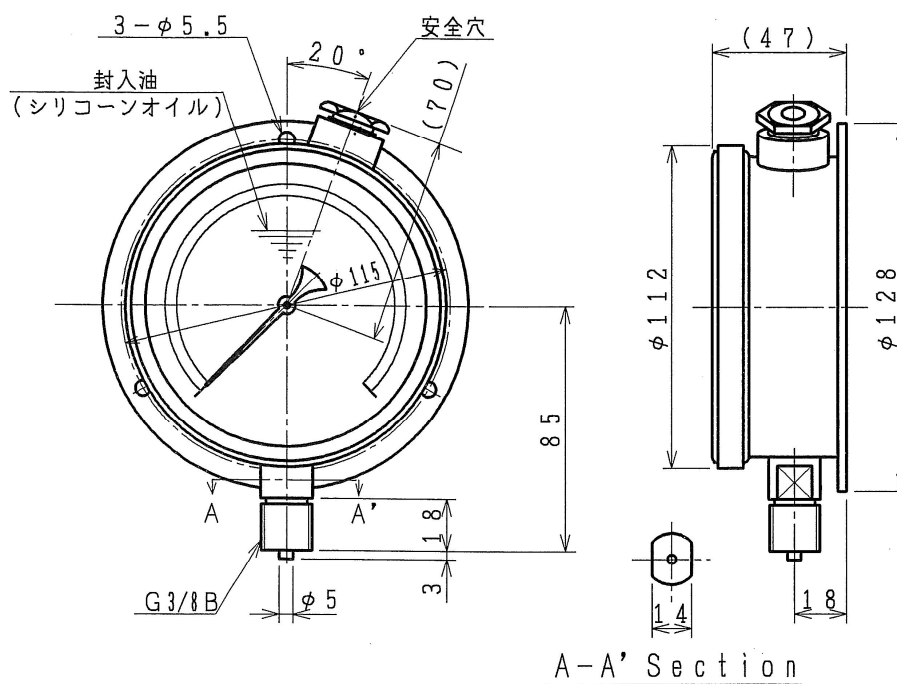

◆ 主 な 仕 様 :

品名	油入り圧力計
用途による種類	耐振形
精度等級	1.6 級
大きさ	φ60 ・ φ75 ・ φ100 ・ φ150
ケース形状	A 形 ・ B 形 ・ D 形
接続ねじ	G1/4・G3/8・G1/2 ※R(テーパー)製作可
外装色	黒色(標準) または 特定色

お問い合わせ 株式会社 品川測器製作所  
〒143-0013 東京都大田区大森南1-2-16  
Tel : 03(3745)0011 Fax : 03(3745)0015  
URL : <http://www.shinagawasokki.co.jp>